

Ahoj holky a kluci!

Dnes jsme si pověděli něco málo o archeologii. Tato věda se zabývá studiem lidské společnosti a její kultury zejména na základě hmotných pramenů, a to od pravěku po novověk.

Dozvěděli jsme se, že archeologické památky mohou být kdekoli, a tak každé stavbě předchází tzv. záchranný archeologický výzkum.

Protože se během stavby nemovité památky zničí, je nesmírně důležité je řádně zdokumentovat, uchovat o nich alespoň nějakou informaci: vyfotit, zaměřit na mapě, zakreslit na milimetrový papír v půdorysu i profilu, tak jako tuto zásobní jámu. Zakresleny jsou také jednotlivé vrstvy výplně jámy, které se

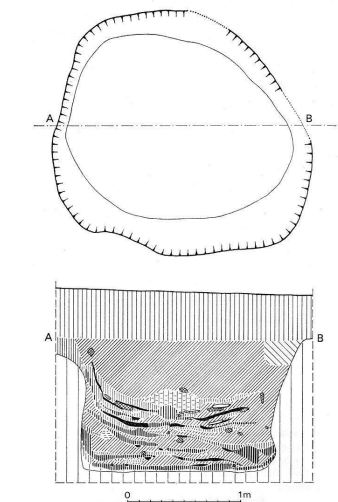

postupně v objektu ukládaly.

Z výzkumu v terénu putují nálezy do muzea, kde se očistí, očíslojí, slepí, určí, datují, zapíší do databáze a pečlivě uloží. Plány z výzkumu, obrázky, fotky a zjištěné informace se sepíší do tzv. nálezo- vé zprávy.

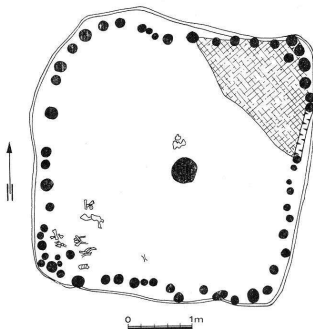
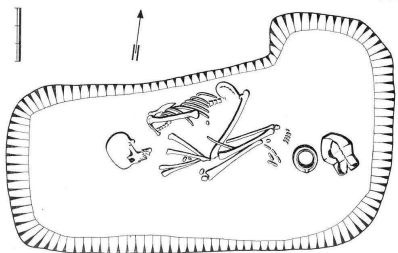

Pověděli jsme si jaké objekty můžeme nalézt a jak je vysvětlujeme. Např. na předchozí straně je hrob a tyto řady křídlových jamek jsou pozůstatkem domu z pozdní doby kamenné, (4500 - 2200 př. n. l.) (Šipka ukazuje sever.)

Nalezenou situaci nejčastěji datujeme podle keramických střepů. Víme už, že výzdoba a tvary keramických nádob se v průběhu věků měnily. Takto byly např. zdobeny keramické nádoby kultury zvoncovitých pohárů z pozdní doby kamenné.



Nalézáme hlavně předměty z takových materiálů, které nejméně podléhají zubu času: z kamene, kosti, pálené hlíny, kovů, skla. Nalézáme také uhlíky a zuhelnatělé obilí. Za specifických podmínek se může zachovat i dřevo, kůže a látky.

SEZNAMTE SE S ARCHEOLOGIÍ

Tento program pro školy pro vás připravují archeologové Muzea hlavního města Prahy.
www.muzeumprahy.cz

chraňte

archeologické památky!



Archeologických památek není neomezené množství nejčastější příčiny ničení:

**neznalost,
lhostejnost!**